

# Traitement General

## BioKlar® ULTRA BKU100eh EXP



### FICHE TECHNIQUE

**BioKlar® ULTRA BKU100eh EXP Micro Station d'épuration pour l'assainissement autonome Semi Collectif**

#### Specifications:

- Dimensions :
  - Longueur : 2nbr: 8.1m x 1.8m
  - Hauteur : 2200mm
  - Poids : 3500kgs
- Traitement biologique: Culture Fixée à lit fluidisé autonettoyant. + Filtre PolyLok®
- Compresseur – Marque «Charles Austen» - option de commander le compresseur à l'intérieur de la cuve où à l'extérieur (selon choix du client). Pour préférence nous préconisons le compresseur à l'extérieur.
- Compresseur : 220v ou 110v
- Pompes de relevage disponible ainsi que les rehausses en option (25cm, 50cm, 75cm.)
- Entrée standard : 700mm
- Sortie standard : 900mm
- Structure de la Cuve : Vie de 50 ans Min. Garantie 25ans
- Diffuseurs: Changement Rapide
- Fixations en inox
- Equipée de série Filtre Permanente breveté « Polylok », alarme klaxon et phare, kiosque.
- En option : Alarmes télémétriques



#### Performance:

- Conforme à l'Arrêté du 22 juin 2007 - NOR: DE-VO0754085A
- Spécification Performance Min. – 15:20:20 @ 96% d'abattement
- Recirculation des Boues
- Débit – Flux de 20m<sup>3</sup>/jour  
DBO5 6kg/jour  
Ammoniaque NH4 800g/jour  
PH 7
- Lit de bactérie – 1500m<sup>2</sup> – 40 heures de rétention

La micro station d'épuration BioKlar® ULTRA maîtrise le procédé biologique Culture Fixée à lit fluidisé (Biomasse fixée immergée et aérée) et assure une souplesse en traitement unique en Assainissement autonome des eaux usées en France. Certifiée et Garantie conforme à l'Arrêté du 22 juin 2007- NOR : DEVO0754085A pour l'assainissement semi collectif, la micro station d'épuration BioKlar® ULTRA est la solution idéale pour les petites collectivités, hotel, camping et surtout en charge variable.

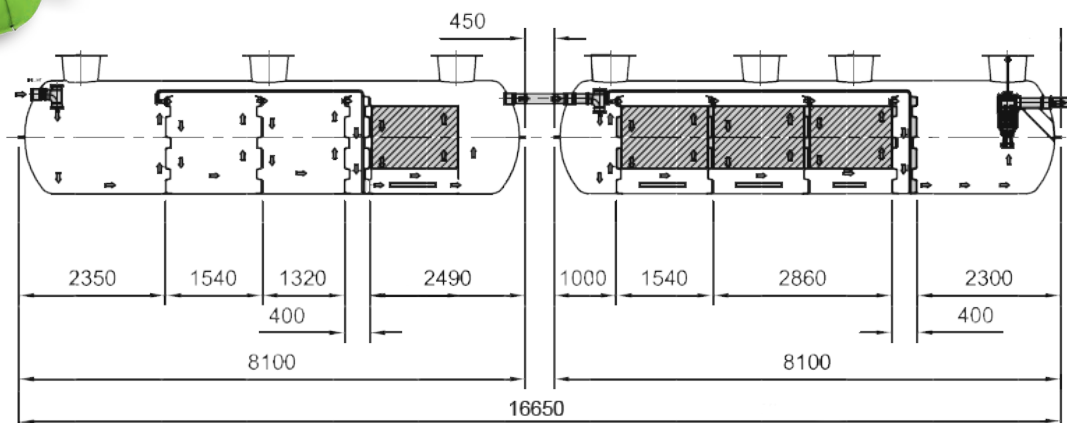

**La Micro Station d'épuration BioKlar® ULTRA BKU100eh EXP**

Dimension:	2nbr: 8.1m x 1.8m Hauteur: 3100mm
Profondeur d'entrée	700mm
Profondeur de la sortie	900mm
Puissance Electrique	950w
Qualité de rejet	15:20:20
Pompe de Relevage	Oui en Option
Rehausses disponibles?	Oui en Option (25cm,50cm ou 75cm)
Enlèvement des Boues @ utilisation maximale en continue	6 Mois (ver trois Mois)
Poids Vide	3500kg
Normalisation	Conforme à l'Arrêté du 22 juin 2007 - NOR: DEVO0754085A

**Cliquez ici pour vous renseigner davantage**



**www.bioklar.fr**

BioKlar Limited (France)  
 8, rue Lemercier, 75017 Paris  
 Siret: 79166596100011  
 N° TVA: FR 37791665961  
 Capital: 40 000,00 Euros (eqv.)

BioKlar Limited (UK):  
 11-13 Hanover St., Liverpool L1 3DN  
 Company N°: 8192127  
 VAT Number: GB 995 1868 55  
 Capital 32 500,00 Livres Sterling

